



## Sitzungszimmer auf einen Blick

Verfügbarkeit auf Anfrage

041 725 26 66 / [info@frauenzentralezug.ch](mailto:info@frauenzentralezug.ch)

### Sitzungszimmer *klimmZUG* (Eingang rechts)

Geeignet für 8 bis 10 Personen

Einrichtung:

- 4 Tische
- 8 Stühle (weitere Stühle ab Lager)
- Hellraumprojektor
- Flipchart
- Leinwand
- WLAN

Mietpreis 1 – 4 Stunden: Fr. 65.00  
ab 4 Stunden: Fr. 120.00

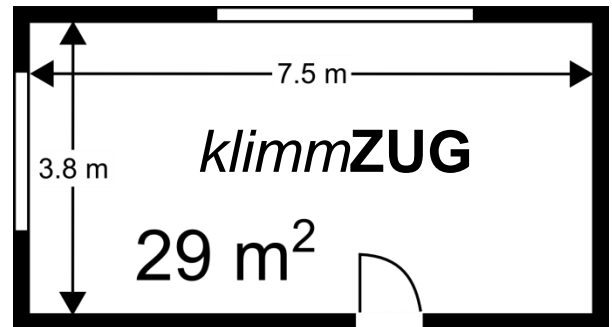

### Sitzungszimmer *schachZUG* (Eingang links)

Geeignet für maximal 8 Personen

Einrichtung:

- 3 Tische
- 6 Stühle (weitere Stühle ab Lager)
- Flipchart
- Leinwand
- WLAN

Mietpreis 1 – 4 Stunden: Fr. 65.00  
ab 4 Stunden: Fr. 120.00

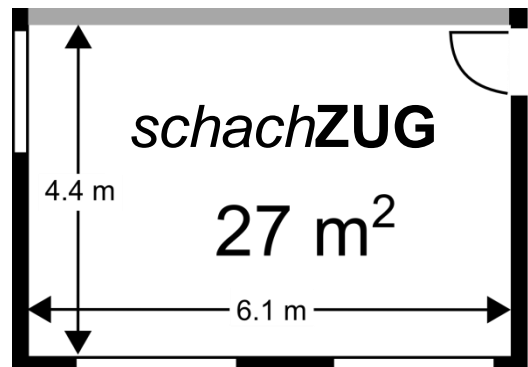



## Sitzungszimmer **ZUGkraft** (Eingang links)

Geeignet für ca. 15 Personen

Einrichtung:

- 6 Tische (weitere Tische ab Lager)
- 12 Stühle (weitere Stühle ab Lager)
- Flipchart
- Pinwand
- Hellraumprojektor
- Leinwand
- DVD-Player
- Beamer
- WLAN

Mietpreis 1 – 4 Stunden: Fr. 85.00  
ab 4 Stunden: Fr. 180.00

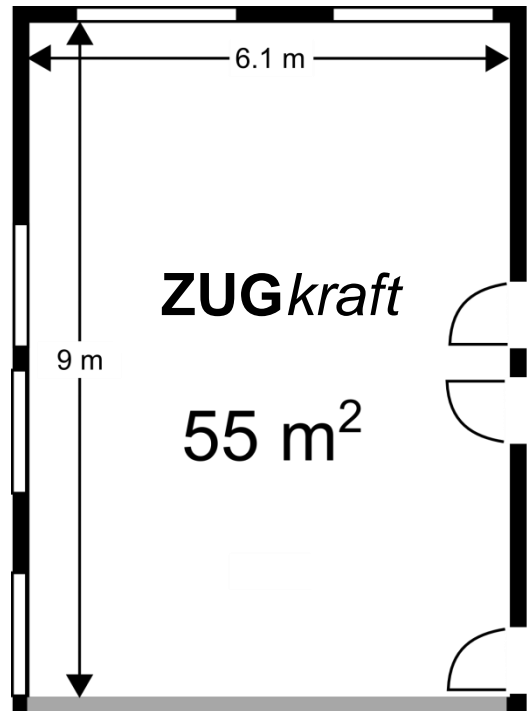

## Sitzungszimmer **rückZUG** (UG)

Geeignet für Gruppenkurse, Gesprächsrunden

Einrichtung:

- 4 Tische
- ca. 15 Stühle
- 1 Polstersitzgruppe
- Flipchart

Dusche/WC/Lagerraum für Material

Mietpreis 1 – 4 Stunden: Fr. 65.00  
ab 4 Stunden: Fr. 120.00

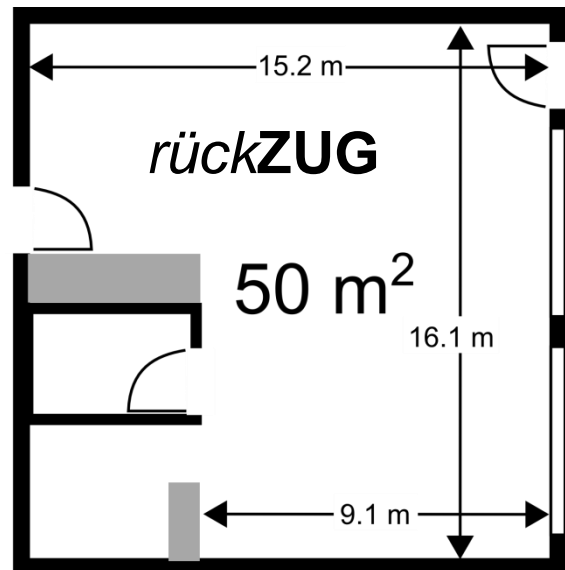



## Hausordnung

- im Gebäude gilt ein generelles Rauchverbot
- es dürfen nur die von Ihnen gemieteten Räume benutzt werden
- für die Abfallentsorgung sind Sie als Mieter selbst verantwortlich
- Die Tische sind abzuwaschen und alle Möbel wieder in die Ursprungsposition zurückzustellen
- Bei den Toiletten bitten wir Sie, eine Sichtkontrolle zu machen. Die Reinigung wird vom Vermieter übernommen

### **Anreise/Parkplätze**

Wir empfehlen, mit den öffentlichen Verkehrsmitteln anzureisen. Ab Bahnhof zu Fuss ca. 10 Minuten; Bus Nr. 3 Richtung Baar, Haltestelle Guthirt.

Tagsüber stehen keine Parkplätze zur Verfügung und abends nur beschränkt die mit Frauenzentrale/eff-zett gekennzeichneten Besucherparkplätze.

### **Türen/Fenster/Sicherheit**

Aus Sicherheitsgründen (Feuerpolizei) müssen alle Türen von besetzten Sitzungszimmern mit dem Schlüssel aufgeschlossen sein bis zum Ende der Veranstaltung. Vor dem Aufbruch bitte sicherstellen, dass alle Fenster geschlossen sind, nirgends mehr Licht brennt und alle Türen zu sind. Abends und am Wochenende, wenn der Empfang nicht besetzt ist, während der Veranstaltung ist die Haupteingangstüre mit dem Schlüssel zu schliessen.

### **Küche/Getränke**

Die Küche ist klein und kann während der Bürozeit nicht als Pausenraum benützt werden. Der Bezug von Kaffee, Tee und Mineralwasser ist gegen Verrechnung möglich. Bezahlung aufgrund der Preisliste bitte ins bereitstehende Kässeli. Nach Absprache ist eine Verrechnung zusammen mit der Raummiete möglich. Gebrauchtes Geschirr und Gläser sind selber abzuräumen und in die Abwaschmaschine zu stellen.

### **Hinweis/Inserate**

Bei Ausschreibungen muss klar ersichtlich sein, wer Veranstalter ist.  
Kursort → Tirolerweg 8, 6300 Zug (Räume der Frauenzentrale).

## Allgemeine Vertragsbestimmungen

### **Vertragsabschluss, Zahlungsbedingungen**

Der Vertrag zwischen dem Mieter und Vermieter ist abgeschlossen, wenn der vom Mieter unterzeichnete Vertrag beim Vermieter eingetroffen ist. Die Miete wird im Vertrag festgehalten. Trifft der unterzeichnete Vertrag nicht bis zum vereinbarten Termin beim Vermieter ein, so kann dieser, ohne weitere Ankündigung und ohne ersatz-pflichtig zu werden, das Objekt anderweitig vermieten.

### **Nebenkosten**

Die Nebenkosten (wie Strom, Gas, Heizungen usw.) sind im Mietpreis inbegriffen.

### **Übergabe des Mietobjektes; Beanstandungen**

Das Mietobjekt wird dem Mieter im sauberen und vertragsgemässen Zustand übergeben. Sollten bei der Übergabe Mängel vorhanden oder das Inventar unvollständig sein, so hat der Mieter dies unverzüglich dem Vermieter mitzuteilen. Andernfalls gilt das Mietobjekt als in einwandfreiem Zustand übergeben. Sollte der Mieter das Objekt verspätet oder gar nicht übernehmen, bleibt der gesamte Mietpreis geschuldet.

### **Zutritt durch den Vermieter**

Der Vermieter hat das Recht, für technische Kontrollen das Mietobjekt zu betreten. Nach Möglichkeit wird der Zutritt mit dem Mieter abgesprochen.

### **Sorgfältiger Gebrauch**

Der Mieter verpflichtet sich, das Mietobjekt mit Sorgfalt zu benützen, die Hausordnung einzuhalten und Rücksicht gegenüber den anderen Hausbewohnern und Nachbarn zu nehmen. Bei allfälligen Schäden usw. ist der Vermieter umgehend zu informieren.

### **Rückgabe des Mietobjektes**

Das Mietobjekt ist termingerecht in ordentlichem Zustand samt Inventar zurückzugeben. Für Beschädigungen und fehlendes Inventar ist der Mieter ersatzpflichtig. Für Nachreinigungen/Aufräumarbeiten wird eine Pauschale von CHF 100.00 berechnet.

### **Absage von Reservationen**

Der Mieter kann unter Berücksichtigung der folgenden Bedingungen jederzeit vom Vertrag zurücktreten:

Bis 6 Wochen vorher	keine Kostenverrechnung
Bis 2 Wochen vorher	50 % des Mietpreises
Kurzfristige Abmeldung	100 % des Mietpreises

### **Haftung**

Der Mieter muss eine gültige Haftpflichtversicherung nachweisen können. Der Mieter haftet für alle Schäden, die durch ihn oder Mitbenützer verursacht werden, das Verschulden wird vermutet.

### **Sicherheit**

Kinder sind auf dem ganzen Areal altersgerecht zu beaufsichtigen. Es dürfen nur Gebäude und Anlagen benutzt werden, welche entsprechend gekennzeichnet sind.

### **Schlüssel**

Findet eine Veranstaltung ausserhalb der Bürozeit statt, muss der Schlüssel vorgängig beim Empfang abgeholt werden (08:30 – 11:30, 14:00 – 16:30 Uhr). Rückgabe ausserhalb der Bürozeit in Couvert via Briefkasten. Bei einem Schlüsselverlust wird dem Mieter der Ersatzschlüssel vollumfänglich berechnet.